



IMPLANTOLOGÍA



Talladium España es una empresa dedicada íntegramente al sector dental, innovadora y en continua evolución. Su fundador y director, D. Esteban Xam-mar, con una trayectoria profesional en el mundo de la prótesis de más de 20 años, ha logrado que Talladium Internacional adquiera gran empatía hacia la labor protésica, que implica una clara vocación en dar soluciones y desarrollar productos que faciliten el trabajo y mejoren su resultado.

Talladium España ofrece la alternativa en prótesis sobre implantes, una inversión por la calidad, el ahorro en tiempo y costes, que simplifica la labor protésica y lo más importante, aporta soluciones y contribuye al desarrollo e innovación en la fabricación de prótesis dentales.

ÍNDICE

5	TILITE CON TITANIO
	PILARES / COMPATIBILIDADES
18	BRANEMARK / BRANEMARK SYSTEM
20	BRANEMARK / REPLACE
22	BRANEMARK / MULTI-UNIT
23	BRANEMARK / STANDARD
24	KLOCKNER / NKS-SK2
25	KLOCKNER / ESSENTIAL CONE
26	ECKERMANN / ALL-SPIRAL
27	STRAUMANN / SYNOCTA
28	BIOMET 3I / OSSEOTITE
30	BIOMET 3I / CERTAIN
32	ZIMMER / SCREW-VENT
34	BTI / CONEXIÓN EXTERNA
36	BTI / CONEXIÓN INTERNA
37	SYSTEM TORQUE

Pilar recto sobrecolable: Aditamento para la fabricación de prótesis sobre implantes, mecanizado en Tilitite.

Pilar recto totalmente calcinable: Aditamento para la fabricación de prótesis sobre implantes, totalmente calcinable.

Cilindro de Tilitite (CBS41): Cilindro totalmente de Tilitite para la fabricación de barras sobre implantes.

Pilar dinámico sobrecolable: Aditamento para corregir angulaciones de implantes colocados en una posición incorrecta, mecanizados en Tilitite

Pilar dinámico totalmente calcinable: Aditamento para corregir angulaciones de implantes colocados en una posición incorrecta, totalmente calcinable.

Convertidor pilar dinámico: Complemento del sistema pilar dinámico para conexiones internas (Titanio)

Tapón de cierre EB (TAPEB): Tapón de cicatrización de teflón, exclusivo EB

Pilar de Titanio para estructuras de Titanio: Aditamento de Titanio, sin retenciones para la fabricación de estructuras de Titanio sobre implantes.

Pilar de Titanio provisional: Aditamento de Titanio, con retenciones para la fabricación de provisionales sobre implantes.

Tornillo clínico: Tornillo de Titanio para la fijación definitiva de la prótesis.

Tornillo laboratorio: Tornillo de Titanio para laboratorio.

Carraca universal: Carraca dinamométrica protética.

Adaptador de carraca: Complemento que se ajusta a la carraca universal (cuadrada) al que se le acoplan las puntas de destornillador.

Adaptador de carraca Straumann: Complemento que se ajusta a la carraca de la marca Straumann, al que se le acoplan las puntas de destornillador.

Mango de clínica: Mango de acero inoxidable corto.

Mango de laboratorio: Mango de acero inoxidable largo.

Destornillador cuadrado: Destornillador con cabeza cuadrada de 1,30 mm.

Destornillador hexagonal: Destornillador con cabeza hexagonal de 1,20 - 1,25 - 1,50 mm.

Destornillador pilar dinámico: Destornillador con cabeza de bola hexagonal, exclusivo del sistema pilar dinámico.

Destornillador EB para pilar dinámico: Destornillador del convertidor sistema pilar dinámico.

Multicone: Aditamento de Titanio. Uso: toma de impresiones y como muñón tallable definitivo.

Interfase Zirconio: Aditamento de Titanio para la cementación de estructuras de zirconio o estructuras metálicas.

Complemento calcinable interfases: Componente calcinable que se ajusta a la conexión de la interfase para facilitar el encerado.

Análogo: Réplica de implante en acero inoxidable.

CÓDIGO DE LOS PICTOGRAMAS USADOS

 Diámetro plataforma implante

 Pilar calcinable antirotatorio

 Pilar antirotatorio

 Tornillo laboratorio

 Cabeza de tornillo cuadrada

 Pilar calcinable rotatorio

 Pilar rotatorio

 Newton

 Cabeza de tornillo hexagonal

LA ALTERNATIVA AL ORO-CERÁMICA TILITE® CON TITANIO

Como resultado de nuestro esfuerzo continuado para poner al día nuestra tecnología, le ofrecemos la **primera aleación médicamente pura para cerámica con titanio** para coronas, puentes y actualmente aplicable en el campo de la implantología, con los nuevos pilares mecanizados en Tilite® con Titanio.

Por primera vez tiene a su disposición una aleación para cerámica, Tilite® con Titanio, que no substituye a las aleaciones de oro, pero se pone en segundo lugar.



DESARROLLO

La Aleación con Titanio médicamente pura de Tilite® se desarrolló en el Laboratorio de Investigación Bio-médica de Talladium, una división de Talladium Inc., y la Industria Aeroespacial del Sur de California. Esta aleación no se procesa en una fundición industrial. Se usan solamente metales vírgenes, directamente de las minas. Estos elementos son refinados y destilados, es decir, convertidos en líquidos, para luego ser calentados a temperaturas extremadamente altas en condiciones controladas, hasta producir vapor y enfriarlo de nuevo hasta su estado sólido. En un horno magnetotérmico de alta frecuencia y estado sólido se realiza el proceso de homogeneización, haciendo que la aleación sea médicamente pura y extremadamente bio-compatible (pureza de sus elementos del 99,99%).

El secreto es la formación de un compuesto intermetálico que no representa ninguna propiedad elemental y es distinto de los elementos que conforman la aleación.

LA FUERZA DE LA ADHESIÓN

Las Aleaciones Tilite® de Talladium con Titanio tienen una formación controlada del óxido que brinda una fuerza en su enlace sin igual en aleaciones de cerámica. Un Estudio de la Universidad de Minnesota realizado en 1984 confirmó la alta fuerza compresiva de la porcelana enlazada al Talladium Tilite®.

TESTADO

La Aleación Tilitite® con Titanio de Talladium ha sido testada por la Escuela de Postgrado de Protésicos Dentales de la Universidad de Minnesota, la Escuela Dental de la Universidad de Boston, por la Escuela de Odontología, División Protésicos Dentales de la Universidad de Iowa, por la Universidad Complutense de Madrid y por la Universitat Politècnica de Catalunya.

→ IOWA STATE UNIVERSITY

La conclusión del informe indicaba que sólo la aleación para coronas y puentes de 18K podía compararse biológicamente con la aleación Tilitite®. Además, resultó que la aleación para coronas y puentes de 14K no estaba a la altura de Tilitite® en 18 categorías distintas, desde alergias a cicatrices estomacales.

→ UNIVERSITY OF DAYTON

Establece claramente que no se encuentran impurezas en Tilitite®. En pocas palabras, todos los metales utilizados en el proceso de aleación han quedado completamente homogeneizados y transformados en un compuesto químico.

→ UNIVERSITY OF MINNESOTA

Establece que el agarre óptimo y la resistencia a la compresión de las Aleaciones Talladium demuestran ser un 30% superior a los ofrecidos por las mejores aleaciones preciosas y más de 2 veces superior a la mayoría de las aleaciones en base metálica analizadas hasta hoy.

→ UNIVERSITAT POLITECNICA DE CATALUNYA

Establece que no se han observado efectos citotóxicos por exposición indirecta de las células fibroblásticas. Y que las aleaciones de Tilitite® colado y Tilitite® mecanizado no resultaron corroídas en el medio estudiado (saliva artificial con diferencias de potencial de 0.2V).

→ BOSTON UNIVERSITY

El material resultante de combinar Talladium-Ceramco II mostraba una fuerza de adherencia significativamente mayor que la combinación Olympia-Ceramco II, indicando que Ceramco II posee un coeficiente de compatibilidad mayor con Talladium. Aunque la aleación Talladium mostró una mayor adherencia con la aleación Ceramco II que con la porcelana Vita, la diferencia no es estadísticamente significativa.

→ UNIVERSIDAD COMPLUTENSE DE MADRID

El estudio de “La influencia de la técnica de colado en el ajuste marginal de restauraciones en prótesis fija” concluye que: El grupo Cr-Ni-Ti colado mediante inducción obtuvo los mejores ajustes marginales frente al grupo Cr-Ni. Y no se demostraron diferencias en el ajuste marginal de las cuatro caras de las restauraciones en el grupo Cr-Ni-Ti.

PROPIEDADES FÍSICAS

	STAR	PREMIUM	“V”	OMEGA
Color	Plata	Plata	Plata	Plata
C.T.E. 500°C	14,5	14,0	13,6	13,2
C.T.E. 600°C	14,6	14,1	13,7	13,4
Interval. Fusión	1204-1302°C	1204-1302°C	1204-1302°C	1204-1302°C
Temp. Fusión	1329°C	1329°C	1329°C	1329°C
Dureza Brinell	205	215	225	240
Dureza Vickers	332 HV	348 HV	356 HV	326 HV
Elogación	12%	11%	10%	8%
Peso específico	7,7	7,7	7,7	7,7
Elasticidad	115.000 psi	96.000 psi	98.000 psi	100.000 psi
Dureza rotura	155.000 psi	154.000 psi	148.000 psi	135.000 psi

EL NÍQUEL

Hoy en día, existe una gran preocupación por el contenido de níquel en las aleaciones dentales.

En la fórmula patentada de Talladium, el contenido de níquel en todas las aleaciones está compuesto con el cromo y molibdeno, por lo que el níquel ya no es níquel, sino un compuesto inter-metálico inofensivo. Talladium Inc. entiende la importancia de este tema y desea dar seguridad a los doctores y a los laboratorios que están utilizando o quieren utilizar las aleaciones de Tilitite® con Titanio, que lo pueden consumir sin ningún tipo de miedo, por eso las aleaciones de Tilitite® con Titanio están protegidas mediante un seguro de 5 millones de dólares emitido por la principal empresa aseguradora de los Estados Unidos, protegiendo al paciente, dentista y protésico de todo el mundo.

COMPOSICIÓN

	STAR	PREMIUM	"V"	OMEGA
Níquel	76%	76%	72%	62%
Cromo	12,5%	13,51%	14,5%	17,5%
Molibdeno	5%	6%	9%	13,5%
Titanio	6%	4%	4%	4%

De conformidad con las pautas de la ADA para las Aleaciones Dentales, el tanto por ciento máximo del peso de cada uno de los cuatro componentes principales es de:

- Forma médicamente pura antibacteriana compuesta de Ni 60-76%
- Forma médicamente pura antibacteriana compuesta de Cr 12-21%
- Forma médicamente pura antibacteriana compuesta de Mb 4-14%
- Forma médicamente pura antibacteriana compuesta de Ti 4-6%

Los más de 125 millones de restauraciones colocadas en boca, sin problemas biológicos, hace que nuestras aleaciones sean superiores a cualquiera existente en el mercado, siendo Talladium Inc. el productor nº 1 de aleaciones no preciosas en los Estados Unidos.

BIOCOMPATIBILIDAD, FDA Y LA ISO

La pureza de los metales Talladium utilizados con el Titanio produce un 99,99 por ciento de aleación biocompatible de la misma calidad y con los mismos estándares que se usan para los implantes ortopédicos.

Las aleaciones de Talladium han sido aprobadas y registradas por la FDA como dispositivos médicos implantables en el cuerpo y son altamente compatibles con el tejido vivo. Ninguna otra aleación básica de cerámica ha logrado esto. Éste fue un logro que se alcanzó a lo largo de 6 años. También han sido certificadas y aprobadas por la ISO-9002, la CE, la ADA y por el Reino Unido. Sin problemas biológicos, las aleaciones de Tilite® de Talladium han sido la opción del dentista y del laboratorio durante más de 25 años.

LA COMODIDAD DEL PACIENTE

Las Aleaciones de Talladium Tilite® de Cerámica con Titanio son termalmente resistentes a los cambios de temperatura.

Actúan como un aislamiento para la pulpa, sin que le afecten ni el frío ni el calor, permitiendo que el paciente beba el café caliente y tome el helado frío con comodidad. También, hay que decir que las Aleaciones del Tilite® con Titanio son no magnéticas y no reaccionarán ante la presencia de otros metales en la boca ni causarán dolor cuando se pongan en contacto con un instrumento metálico como por ejemplo un tenedor o una cuchara.

TODAS LAS VENTAJAS A SU ALCANCE

- Biocompatibilidad.
- Aleación médicamente pura que puede ser usada en pacientes alérgicos.
- Aleación médicamente pura con Titanio biocompatible, condición indispensable en implantología.
- Reutilizable 100%.
- No tiene reacciones galvánicas con otras aleaciones que puedan estar presentes en boca.
- No tiene propiedades magnéticas, no causa dolor cuando es tocado con un objeto metálico.
- Aislante térmico, aísla la pulpa gingival.
- Su mayor fluidez nos permite colar dos veces más fino, reduciendo los tiempos de repasado de las estructuras metálicas, obteniendo mejor estética.
- Permite el sobrecorado.
- La formación de óxido controlada nos proporciona un agarre óptimo y una resistencia a la compresión superior en un 30% a los ofrecidos por las mejores aleaciones preciosas. Se eliminan las sombras oscuras en la zona cervical, obteniendo una mejor estética.
- Dispone de 3 tipos de soldadura: pre-cerámica, post-cerámica (permite la soldadura entre el Tilitite® y aleaciones preciosas o semipreciosas) y láser.
- Compatible con todas las cerámicas del mercado. Existen 4 tipos de aleaciones, Tilitite® P, S, V y Omega con diferentes coeficientes de expansión que cubren la totalidad de los C.E.T. de las cerámicas del mercado.
- Menor peso de las prótesis (peso específico 7,7).
- Única aleación del mercado con un seguro médico de 5 millones de dólares para la protección del doctor, del prótesis y del paciente.



IMPLANTOLOGÍA

LA ALTERNATIVA EN IMPLANTOLOGÍA TILITE® CON TITANIO

Talladium España ha desarrollado una amplia gama de productos para implantología, resultado de intensos trabajos en el campo de la investigación científica, que contribuyen al desarrollo e innovación en la fabricación de prótesis dentales.

Diseño, precisión, calidad y tecnología convergen en los pilares mecanizados en Tilite®, convirtiéndose en la alternativa real a los pilares mecanizados en oro. Simplifican la labor protésica y lo más importante, aportan soluciones.

Talladium España es garantía de éxito.

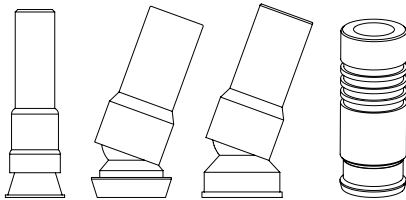

PILARES MECANIZADOS EN TILITE®

Los pilares mecanizados en Tilite® están indicados para la elaboración de prótesis unitarias y múltiples. Las bases mecanizadas aseguran un perfecto ajuste pasivo con los implantes y no sufren ninguna modificación durante el proceso de fabricación de la prótesis.

- Biocompatibles.
- Los pilares mecanizados deben sobrecolarse con Tilite® con Titanio, asegurando una perfecta unión y compatibilidad entre los metales.
- Reducción de costes en relación con los componentes mecanizados en oro.
- Reducción de tiempo
- Menor peso de las prótesis, peso específico de 7,7.
- Ceramizables 100%
- Posibilidad de soldarlo a estructuras de metales nobles.
- No tienen reacciones galvánicas con otras aleaciones presentes en la boca del paciente.

PILARES DINÁMICOS® EN TILITE®

Talladium España ha creado, la libertad de movimiento: el Pilar Dinámico® incorpora movimiento, rectifica angulaciones, aportando ahorro de tiempo y costes.

La pieza única y exclusiva que ha revolucionado el sector de la implantología, alternativa a los pilares angulados de titanio y a los muñones individualizados fabricados por el técnico. Consta de dos piezas conectadas entre sí por un codo, que sirve de articulación. Pivotando la chimenea sobre la semiesfera de la base. Pudiendo rectificar milimétricamente la angulación hasta conseguir la posición deseada.

Un lujo al alcance de los profesionales de la odontología.

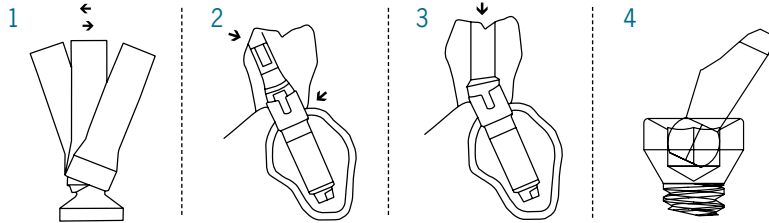

1. Movimiento pilar dinámico®
2. Aplicación pilar recto convencional
3. Implante final con pilar dinámico®
4. Destornillador

PILARES MECANIZADOS EN TILITE®

COMPATIBLE CON BRANEMARK

BRANEMARK SYSTEM

<p>∅ 3,5</p> <p>CAL A</p> <p>CAL R</p>	 <p>(R) UCS35</p>	 <p>(L3) (20°) TUC16</p>	 <p>(A) MLUCH35</p>	<p>IZCAL*</p>  <p>(A) IZUCH35</p>  <p>(R) IZUCS35</p>	 <p>(A) RPUCH35</p>
<p>∅ 4,1</p> <p>CAL A</p> <p>CAL R</p>	 <p>(A) UCH41</p>  <p>(R) UCS41</p>	 <p>(L2) (30°) TUC</p>	 <p>CBS41</p>  <p>(A) MLUCH41</p>	<p>IZCAL*</p>  <p>(A) IZUCH41</p>  <p>(R) IZUCS41</p>	 <p>(A) RPU41</p>
<p>∅ 5,1</p> <p>CAL A</p> <p>CAL R</p>	 <p>(R) UCS51</p>	 <p>(L3) (30°) TUC25</p>	 <p>(A) MLUCH51</p>	<p>IZCAL+**</p>  <p>(A) IZUCH51</p>  <p>(R) IZUCS51</p>	 <p>(A) RPUCH51</p>

∅
3,5



(A)
PDUCH35

(R)
PDUCS35



TPD16



(1,3)

(20°)

∅
4,1

(CAL
A)

(CAL
R)



(A)
PDUCH41

(R)
PDUCS41



TPD2



(1,3)

(30°)

∅
5,1



(A)
PDUCH51

(R)
PDUCS51



TPD25



(1,3)

(30°)



COMPATIBLE CON BRANEMARK

REPLACE

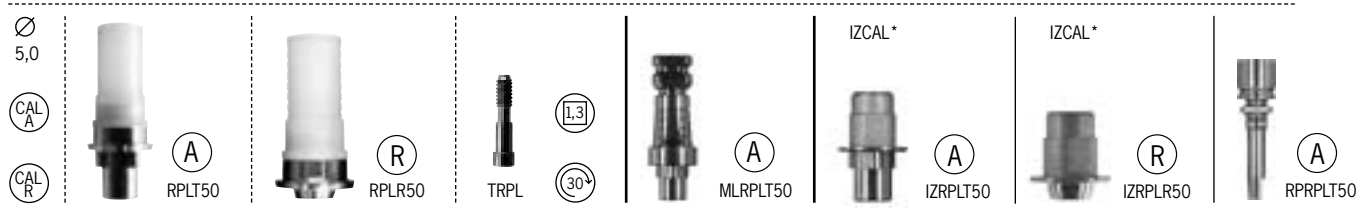
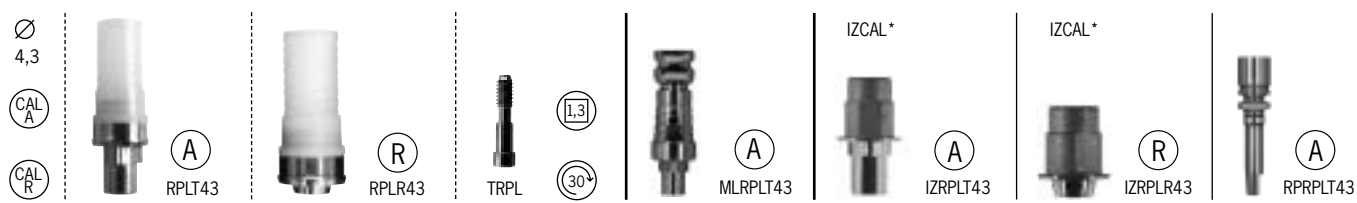
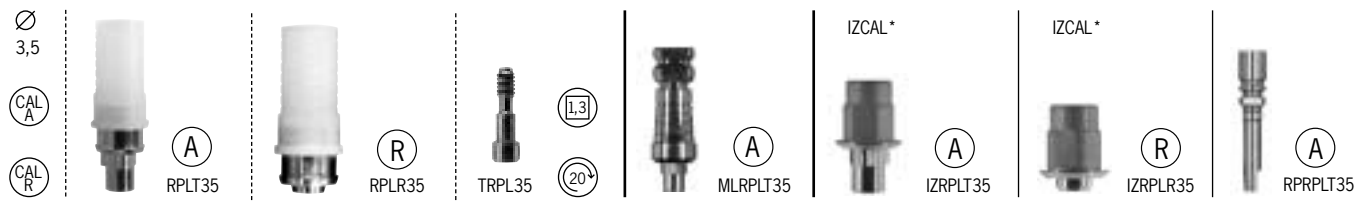

∅
4,3



(A)
PDINTH

(R)
PDINT

(35°)



EBRPL43



(1.3)



TPDSYN

(30°)

COMPLEMENTOS EB



REB



TAPEB



LBTPDSYN



COMPATIBLE CON NOBEL BIOCARE

MULTI-UNIT

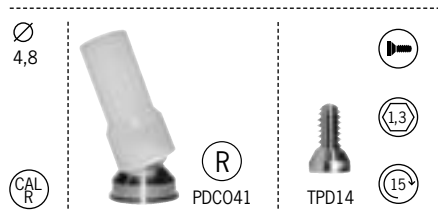
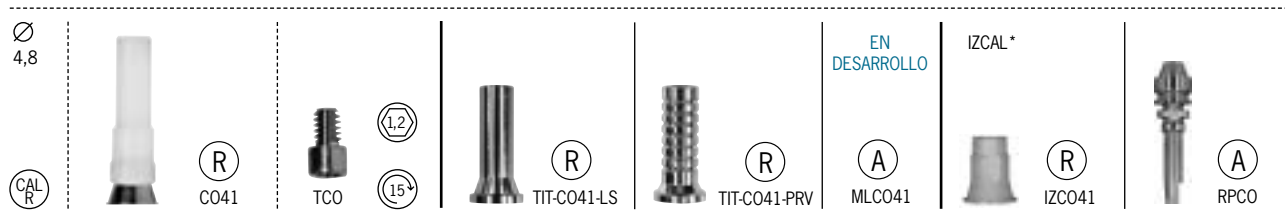

STANDARD

∅
4,1



(R)
PST41



TST

(1.2)

(15°)

EN
DESARROLLO

(A)

RPPST41



∅
4,1



(R)
PDST41



TPDST

(1.2)

(1.3)

(15°)

(CAL)
(R)

COMPATIBLE CON KLOCKNER

NK2-SK2

∅
4,2



(A)

KLH42

(R)

KLS42

(D)



TKL

(1.5)

(25)



(A)

MLKLH42

IZCAL*

(A)

IZKLH42

(R)

IZKLS42



(A)

RPKLH42

∅
4,2



(A)

PDKLH42

(R)

PDKLS42

(D)



TPDKL

(1.3)

(20)



ESSENTIAL CONE

∅
4,5

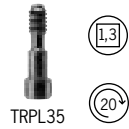

∅
6,0



∅
4,5



COMPATIBLE CON ECKERMANN

ALL-SPIRAL

∅
5,4



(A)

ECKALLC

(R)

ECKALLR



TECKALL125

(1,25)

(25°)



(A)

RP23



∅
5,4



(A)

PDECKALLC

(R)

PDECKALLR



TPDECKALL

(1,3)

(1,3)

(30°)

DUPLO

∅
5,4



(A)

ECKDUC



(R)

ECKDUR



TECKDU125

(1,25)

(25°)







(A)

RPD







COMPATIBLE CON STRAUMANN

SYNOCTA

<p>∅ 4,8</p> <p>CAL A</p> <p>CAL R</p> 	<p>(A)</p> <p>CO48</p> <p>(R)</p> <p>CR48</p>	 <p>TSYN48</p> <p>(L3)</p> <p>(30°)</p>	<p>EN DESARROLLO</p> <p>(A)</p> <p>MLCO48</p>	<p>EN DESARROLLO</p> <p>IZCAL*</p> <p>(A) (R)</p> <p>IZCO48 IZCR48</p>	<p>EN DESARROLLO</p> <p>(A)</p> <p>RPCO48</p>
--	---	--	---	--	---

<p>∅ 4,8</p> <p>CAL A</p> <p>CAL R</p> 	<p>(A)</p> <p>PDCO48</p> <p>(R)</p> <p>PDCR48</p>	 <p>TPDSYN</p> <p>(L3)</p> <p>(30°)</p>	<p>(A)</p> <p>(R)</p>
--	---	--	-----------------------

OCTÓGONO INTERNO

<p>∅ 4,8</p> <p>CAL A</p> <p>CAL R</p> 	<p>(A)</p> <p>POCO48</p>	 <p>(R)</p> <p>POCR48</p>	 <p>TOCT</p> <p>(L3)</p> <p>(30°)</p>	<p>EN DESARROLLO</p> <p>(A)</p> <p>MLPOCO48</p>	<p>IZCAL*</p>  <p>(A)</p> <p>IZPOCO48</p>	<p>IZCAL*</p>  <p>(R)</p> <p>IZPOCR48</p>	 <p>(A)</p> <p>RPPOCO48</p>
--	--------------------------	--	--	---	---	--	--

* Casquillo calcinable para interfase

COMPATIBLE CON BIOMET 3I

OSSEOTITE

<p>∅ 3,3</p> <p>CAL A</p> <p>CAL R</p>	 <p>UCS33</p>	<p>TUC</p> <p>▶</p> <p>1,2</p> <p>30°</p>	 <p>MLUCH33</p>	<p>IZCAL*</p> <p>A</p> <p>IZUCH33</p> <p>R</p> <p>IZUCS33</p>	 <p>RPUCH33</p>
<p>∅ 4,1</p> <p>CAL A</p> <p>CAL R</p>	 <p>UCH41</p> <p>R</p> <p>UCS41</p>	<p>TUC</p> <p>▶</p> <p>1,2</p> <p>30°</p>	<p>CBS41</p>  <p>MLUCH41</p>	<p>IZCAL*</p> <p>A</p> <p>IZUCH41</p> <p>R</p> <p>IZUCS41</p>	 <p>RPUC</p>
<p>∅ 5,0 6,0</p> <p>CAL A</p> <p>CAL R</p>	 <p>UCS50</p>	<p>TUC</p> <p>▶</p> <p>1,2</p> <p>30°</p>	 <p>MLUCH50</p>	<p>IZCAL+**</p> <p>A</p> <p>IZUCH50</p> <p>R</p> <p>IZUCS50</p>	 <p>RPUCH50</p>

∅
3,3



(A)

PDUCH33

(R)

PDUCS33



(1.3)

(30°)



TPD2+

∅
4,1

(CAL
A)

(CAL
R)



(A)

PDUCH41

(R)

PDUCS41



(1.3)

(30°)



TPD2

∅
5,0
6,0



(A)

PDUCH50

(R)

PDUCS50



(1.3)

(30°)



TPD2+



COMPATIBLE CON BIOMET 3I

CERTAIN

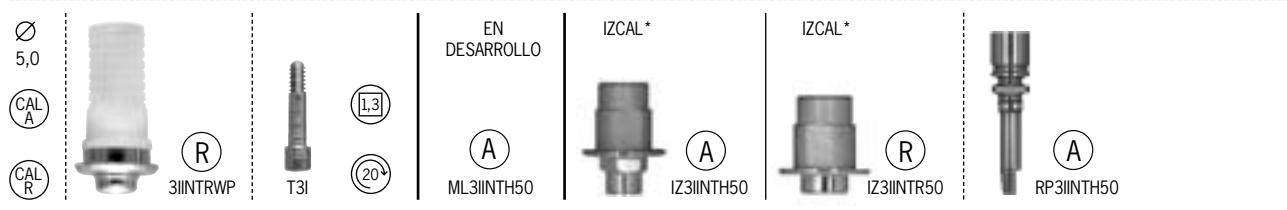
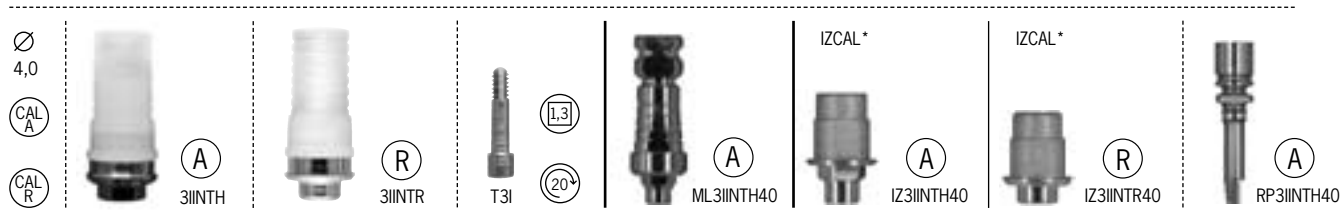

∅
4,0



A

PDINTH

R

PDINT

35°



EB3I



1.3



TPDSYN

30°

CAL
R

COMPLEMENTOS EB



REB



TAPEB



LBTPDSYN



COMPATIBLE CON ZIMMER

SCREW-VENT

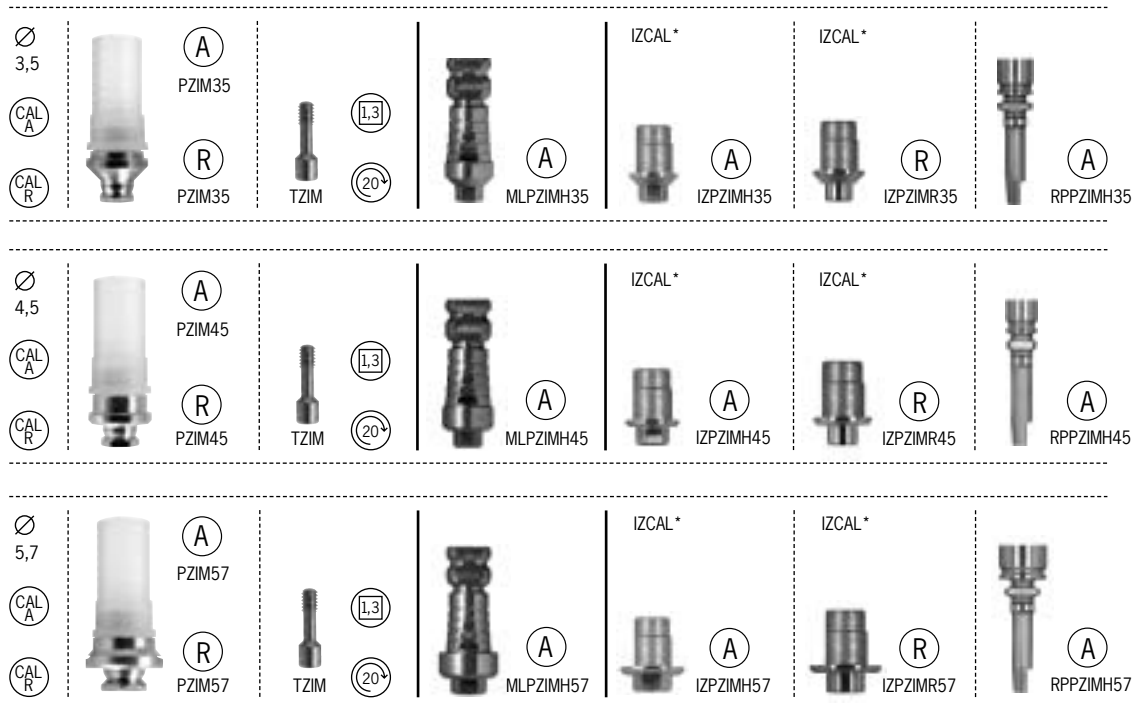

Ø
4,5



A
PDINTH

R
PDINT

(35°)



EBZIM45



(1.3)



TPDSYN

(30°)

CAL
R

COMPLEMENTOS EB



REB



TAPEB



LBTPSYN



COMPATIBLE CON BTI

CONEXIÓN EXTERNA

∅
3,5



(R)

UCS35BT



(1,3)

(30°)

TSYN48

∅
4,1

(CAL
A)

(CAL
R)



(A)

UCH41

(R)

UCS41



(→)

(1,2)

(20°)

TUC



CBS41



(A)

MLUCH41

IZCAL *

(A)

IZUCH41

(R)

IZUCS41



(A)

RPUC

∅
5,5



(R)

UCS55



(1,3)

(30°)

TSYN48

∅
3,5



(A)
PDUCH35BT

(R)
PDUCS35BT



TPD2+



∅
4,1



(A)
PDUCH41

(R)
PDUCS41



TPD2



∅
5,5



(A)
PDUCH55

(R)
PDUCS55



TPD2+



COMPATIBLE CON BTI

CONEXIÓN INTERNA

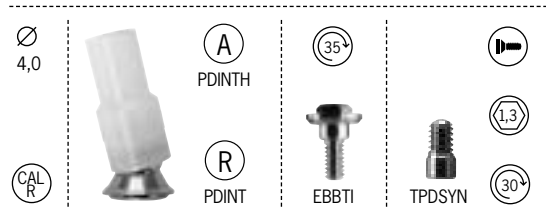
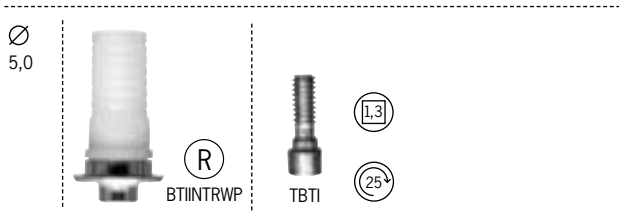
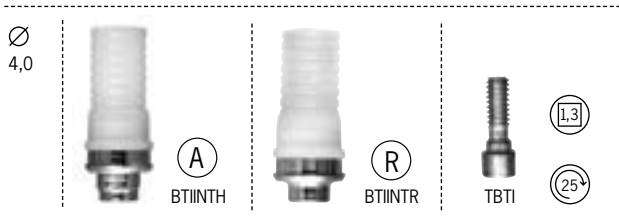

COMPLEMENTOS EB

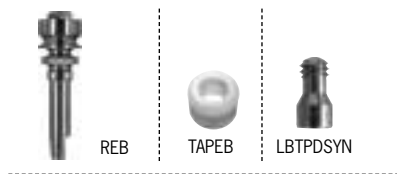

SYSTEM TORQUE

DESTORNILLADORES

PILAR MECANIZADO

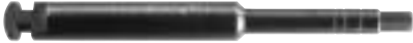

HEXAGONAL 1.20mm
CLDES 1.20



HEXAGONAL 1.25mm
CLDES 1.25



CUADRADO 1.30mm
CLDES 1.30



HEXAGONAL 1.50mm
CLDES 1.50

PILAR DINÁMICO



HEXAGONAL 1.30 mm
DSPDCL-20: PD 20mm



HEXAGONAL 1.30 mm
DSPDCL-30: PD 30mm



DESTORNILLADOR EB
DSEB: 25mm

MANGOS



MANGO MANUAL LARGO DE LABORATORIO
STLAB



MANGO MANUAL PARA CLÍNICA
STMAN700



MANGO MANUAL PARA CLÍNICA
STMAN900

CARRACAS



PUNTA CARRACA
STRAUMANN: SPACC-STR



PUNTA CARRACA
SPACC



CARRACA UNIVERSAL
CCUNI



AV. MADRID 17, ALTILLO 1ª

25002 LLEIDA

TEL. 902 101 347 / 973 289 580

FAX 973 272 816

TALLADIUM@TALLADIUMES.COM

WWW.TALLADIUMES.COM

Todas las marcas y nombres comerciales citados en este catálogo están registradas por sus respectivas firmas. Las imágenes que aparecen son orientativas.

Talladium se reserva el derecho de modificar este documento sin previo aviso.

Talladium no se hace responsable del buen funcionamiento de sus productos si no se contemplan las indicaciones correspondientes a cada referencia.